

C-C (1 : 2)

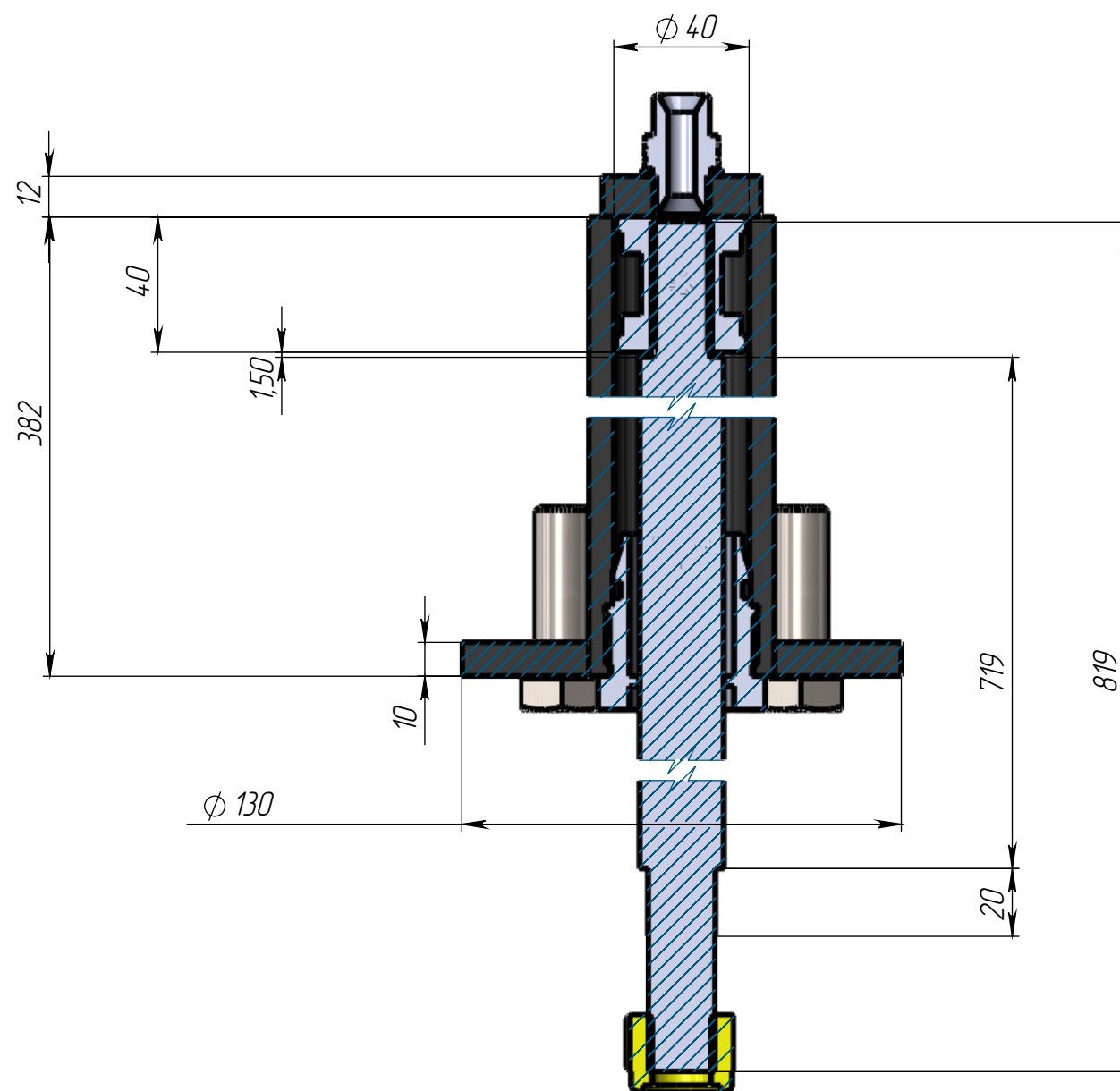

шт.					БГК-КБ 03.04.041 СБ					
					ГЦ НРК 40-25-ХМ СБ			<i>Лит.</i>	<i>Масса</i>	<i>Масштаб</i>
<i>Изм.</i>	<i>Лист</i>	<i>№ докум.</i>	<i>Подп.</i>	<i>Дата</i>						
<i>Разраб.</i>				14.07.2018				7,37	1:5	
<i>Пров.</i>								<i>Лист 1</i> <i>Листов 2</i>		
<i>Т. контр.</i>								 "БалтГеоКомплекс" www.bgk-spb.ru		
<i>Нач. КБ</i>										
<i>Н. контр.</i>										
<i>Утв.</i>										

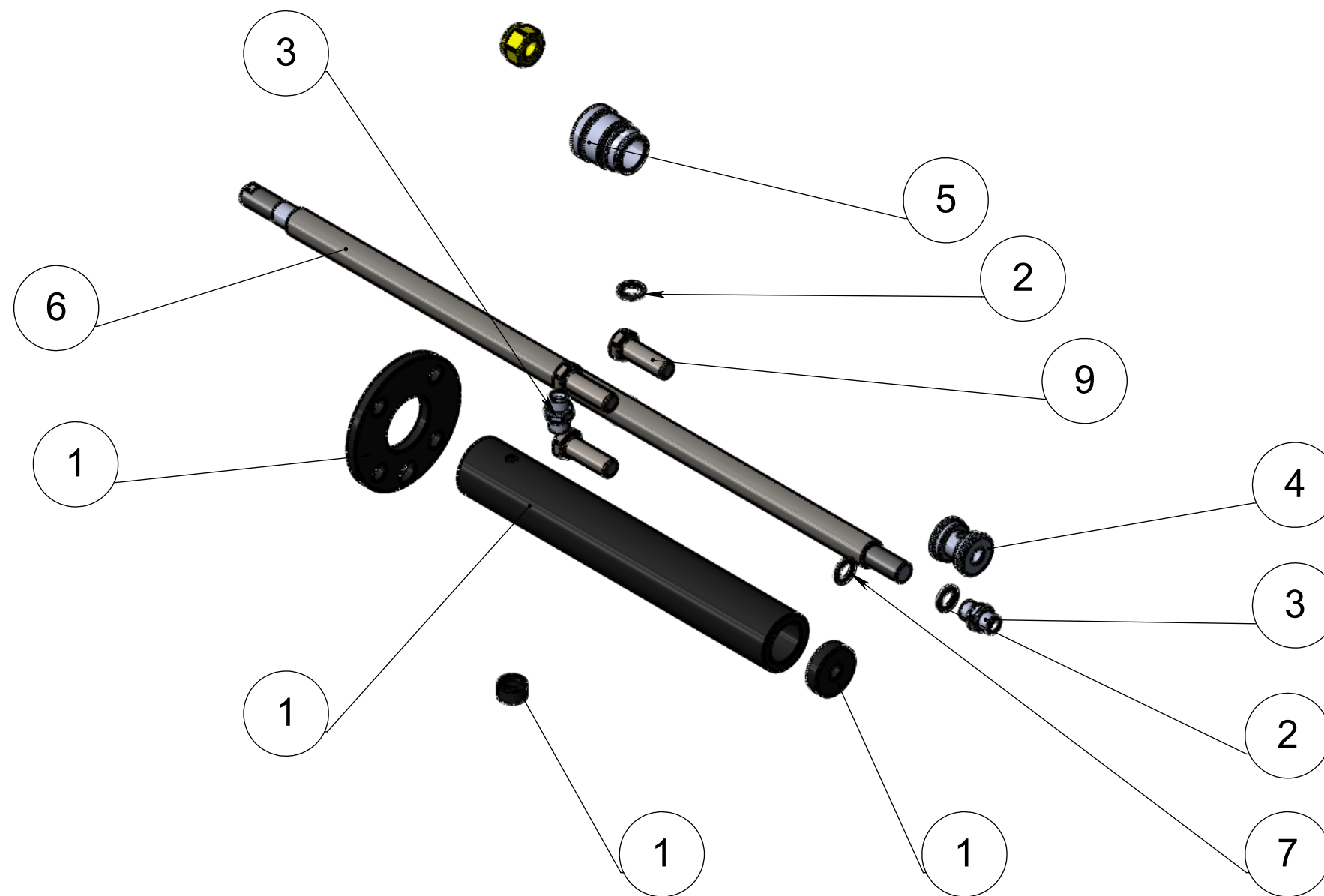

ПОЗИЦИЯ	ОБОЗНАЧЕНИЕ	К-ВО
1	Корпус ГЦ Хмырь СБ	1
2	Usit 3-8	2
3	Адаптер п-п BSP 3-8 на 3-8	2
4	Поршень 40x25вертикальАнтоха-2	1
5	Букса 40x25вертикальАнтоха-2	1
6	Шток НРК 40x25x200_штурм	1
7	Usit M16	1
8	Гайка с фторопластом DIN 985 M20	1
9	Болт с шестигранной головкой DIN 933 M16 X 50	4

Уплотнения боксы и поршня не показаны

шт.					БГК-КБ 03.04.041 СБ																																							
<table border="1"> <tr> <td>Изм.</td> <td>Лист</td> <td>№ докум.</td> <td>Подп.</td> <td>Дата</td> </tr> <tr> <td>Разраб.</td> <td></td> <td></td> <td></td> <td>14.07.2018</td> </tr> <tr> <td>Проб.</td> <td></td> <td></td> <td></td> <td></td> </tr> <tr> <td>Т. контр.</td> <td></td> <td></td> <td></td> <td></td> </tr> <tr> <td>Нач. КБ</td> <td></td> <td></td> <td></td> <td></td> </tr> <tr> <td>Н. контр.</td> <td></td> <td></td> <td></td> <td></td> </tr> <tr> <td>Утв.</td> <td></td> <td></td> <td></td> <td></td> </tr> </table>					Изм.	Лист	№ докум.	Подп.	Дата	Разраб.				14.07.2018	Проб.					Т. контр.					Нач. КБ					Н. контр.					Утв.					ГЦ НРК 40-25-ХМ СБ		Лит.	Масса	Масштаб
					Изм.	Лист	№ докум.	Подп.	Дата																																			
Разраб.				14.07.2018																																								
Проб.																																												
Т. контр.																																												
Нач. КБ																																												
Н. контр.																																												
Утв.																																												
						7,37	1:5																																					
					Лист 2		Листов 2																																					
							"БалтГеоКомплекс" www.bgk-spb.ru																																					